

KOSTKA

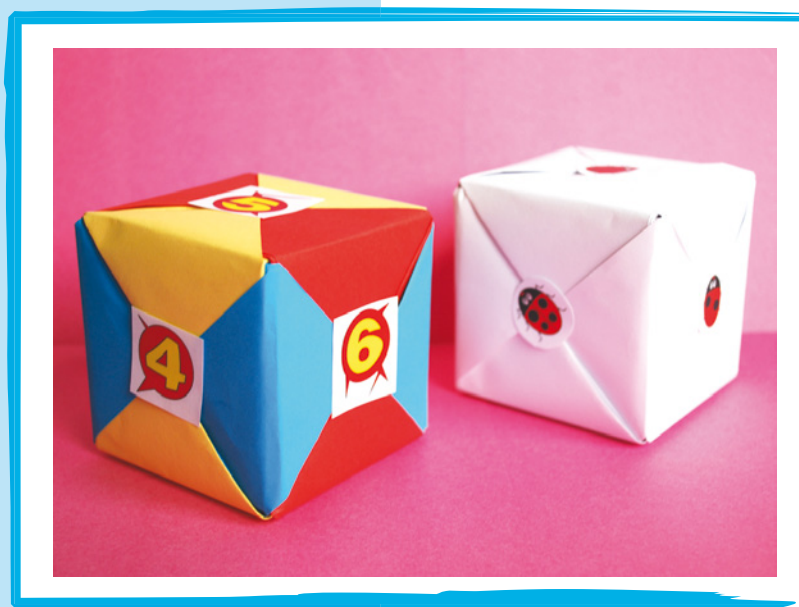

1.

Zegnij i rozprostuj arkusz tak jak na rysunku.

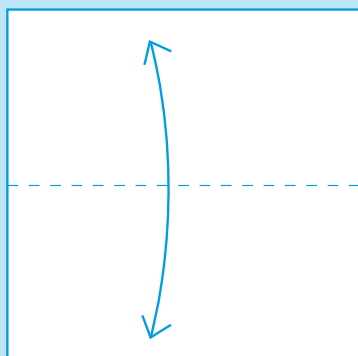

2.

Zagnij oba skrzydła i rozprostuj.

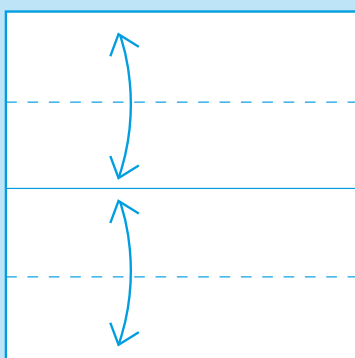

3.

Dwa przeciwległe wierzchołki zagnij tak jak na rysunku.

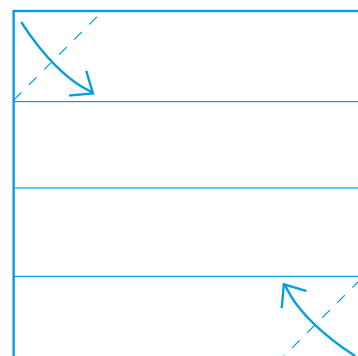

4.

Zagnij do środka górne i dolne skrzydło.

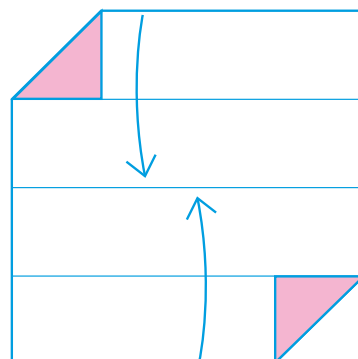

5.

Dwa wskazane wierzchołki zagnij wzdłuż linii.

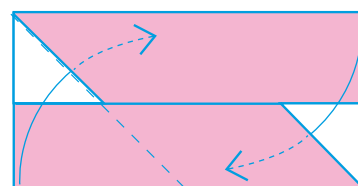

KOSTKA

6.

Twój model powinien tak wyglądać. Teraz odwróć formę.

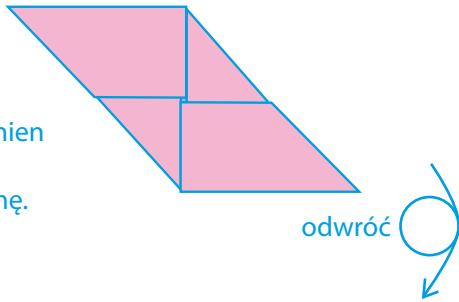

7.

Zagnij i odegnij oba wierzchołki tak jak na rysunku.

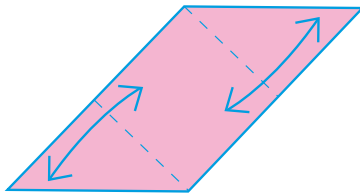

8.

Wykonaj 6 takich samych form. Mogą być w jednym kolorze, trzech kolorach lub w tylu, ile chcesz.

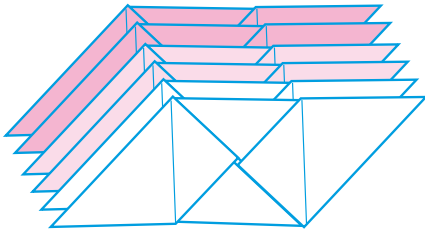

9.

Umieść wierzchołki w kieszonkach, tak jak pokazano na rysunku.

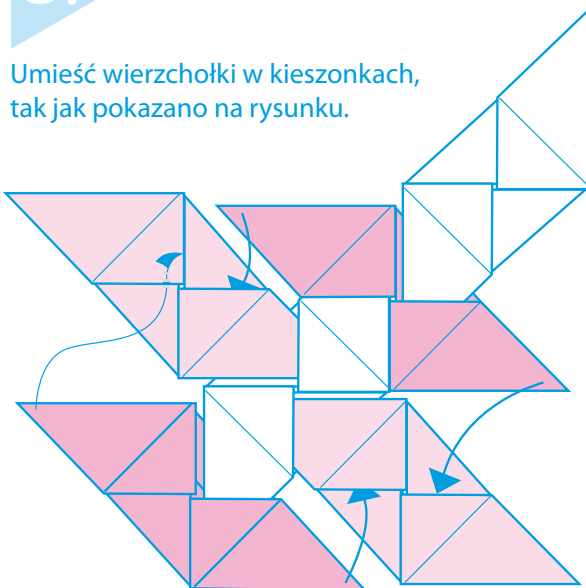

10.

Po odwróceniu częściowo złożonej kostki powinieneś otrzymać taką figurę. Teraz umieść wierzchołki w kieszonkach tak jak na obrazku.

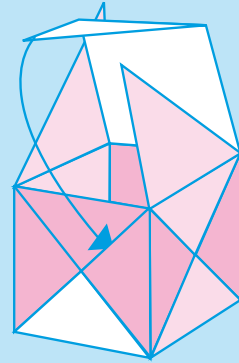

11.

Przedostatni wierzchołek umieść w wyznaczonym miejscu.

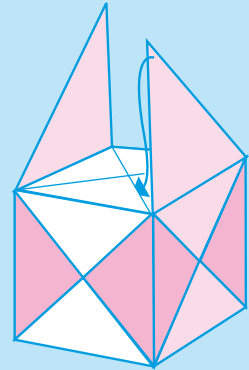

12.

Zagnij wierzchołek tak jak na rysunku.

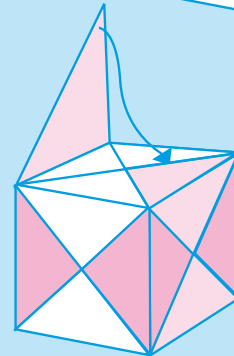

13.

Twoja kostka powinna tak wyglądać.

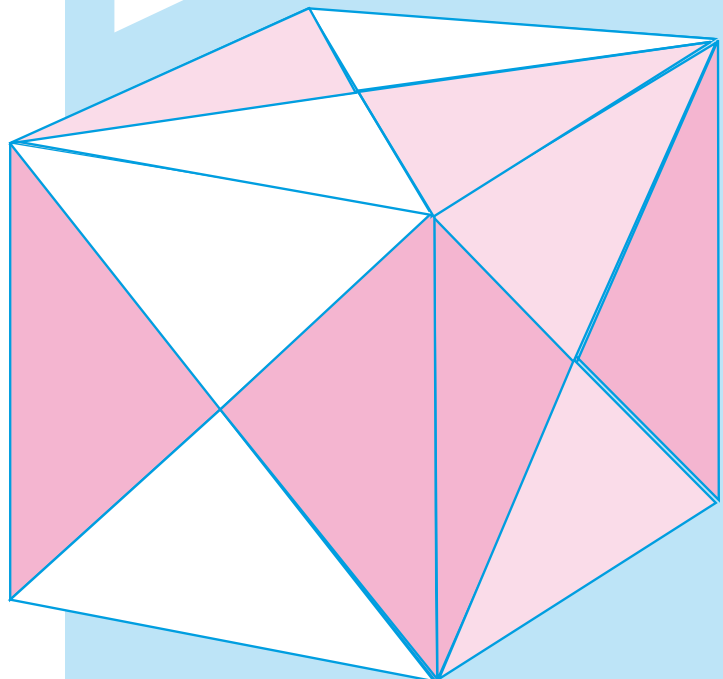

MYSZKA



1.

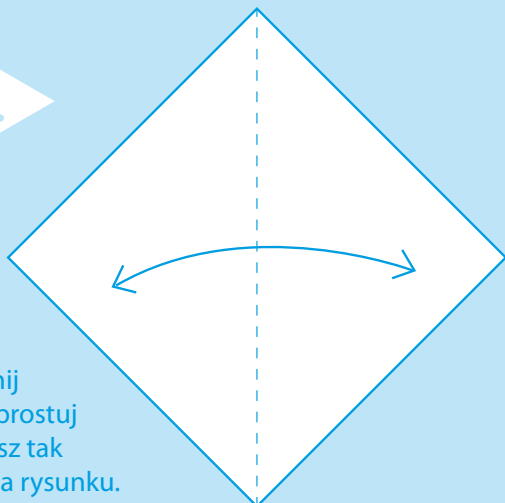

Zegnij i rozprostuj arkusz tak jak na rysunku.

2.

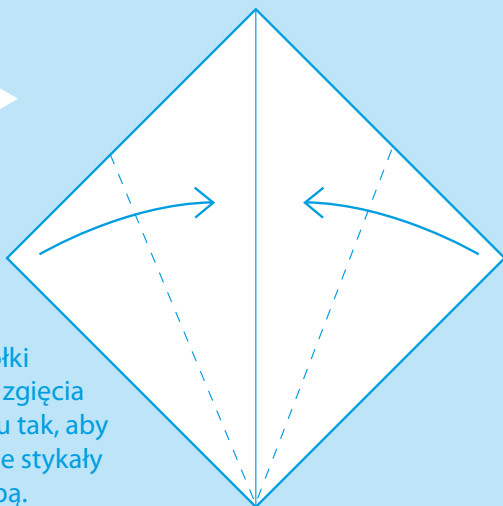

Zegnij wierzchołki w stronę zgięcia na środku tak, aby krawędzie stykały się ze sobą.

3.

Zegnij całość wzdłuż poziomej linii i rozprostuj. Następnie zagnij górny wierzchołek tak jak na rysunku.

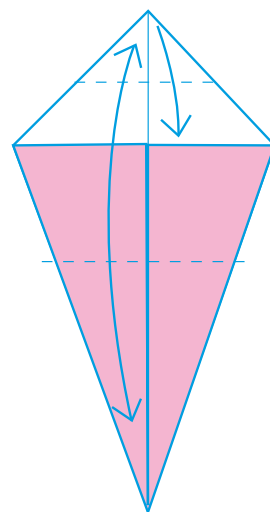

4.

Odegnij górną część do tyłu tak jak na rysunku. Następnie odwróć całą formę.

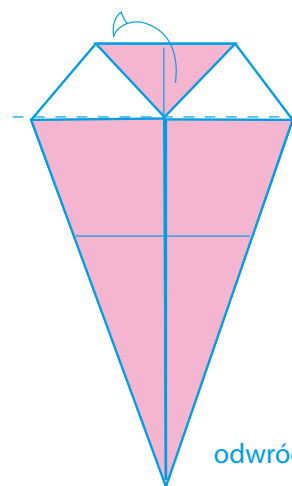

odwróć



MYSZKA

5.

Zagnij wierzchołki tak, aby krawędzie pokryły się z poziomą linią wcześniejszego zagięcia, po czym odgnij je.

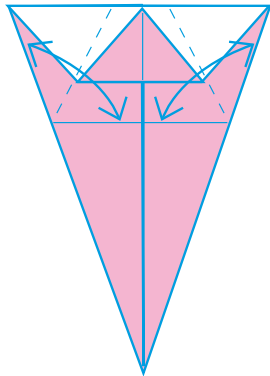

6.

Podnieś górną klapkę lekko do góry. Zagnij wierzchołki jeszcze raz, umieszczając je pod klapką. Następnie przyciśnij wszystkie warstwy razem.

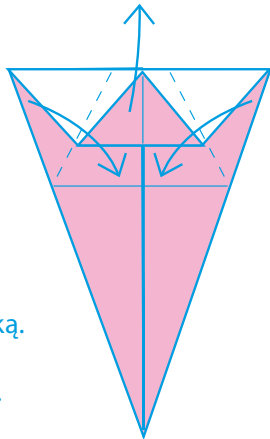

7.

Zagnij spodnią warstwę górnej części do tyłu tak jak na rysunku. Następnie odwróć model.

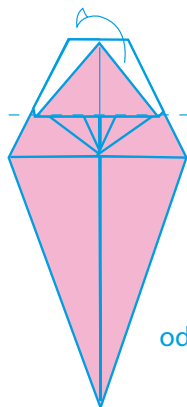

odwróć



8.

Złóż model wzdłuż pionowej linii symetrii.

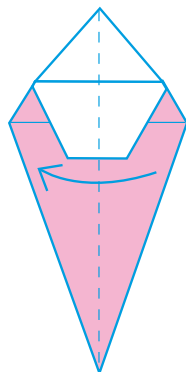

9.

Powstający ogon zagnij do środka tak jak na rysunku.

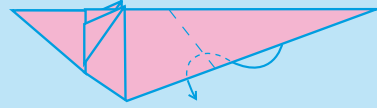

10.

Zagnij do środka dolne części po obu stronach oraz obie klapki ogona.

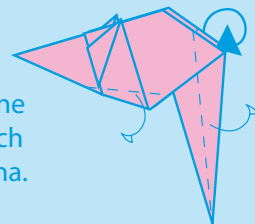

11.

Ogonek zagnij do wewnątrz, tak jak to przedstawiono na rysunku.

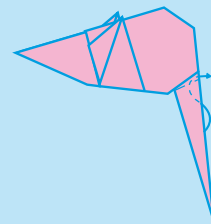

12.

Ogon zagnij w harmonijkę w trzech lub czterech miejscach.



13.

Twój model powinien tak wyglądać.

